

*Hino*

SIGN OF QUALITY



*Contessa 1300*





▼ fantastische wegligging

ruimte voor al uw bagage ▲



▼ plaatwerk van 0.7 tot 2.3 mm.

modern overzichtelijk dashboard ▲





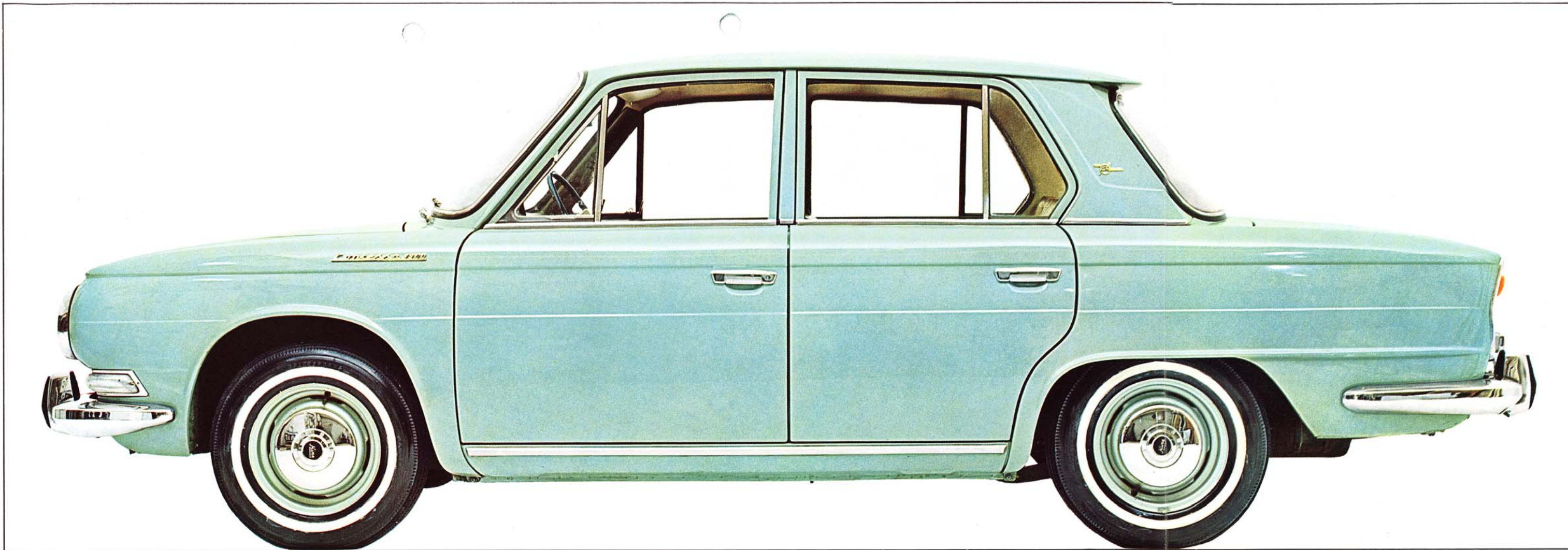

▼ panoramisch uitzicht

▲ sportieve Italiaanse stijl



▲ fraai en comfortabel interieur

## *Contessa 1300*

"STILE TORINESE"

De HINO CONTESSA 1300 is ontworpen door één van 's werelds grootste carrosserie-ontwerpers..... de beroemde Italiaan G. Michelotti. De fraaie vormgeving, de vloeiende lijn, de talrijke pittige details vertegenwoordigen een stijl, die - zoals alle wèrkelijk moderne ontwerpen - modieuze grillen jaren trotseert.

Een vormgeving, die vaak slechts in een flits kan worden bewonderd... want met zijn machtige motor, de 1251 cc GR 100, staat de CONTESSA 1300 aan de top van zijn klasse! Souplesse plus sportiviteit, kortom 'prestaties met de pook' gaan vergezeld van een gunstig benzineverbruik.

De CONTESSA 1300 combineert karakter en kracht met een maximum aan comfort. Zelden is een auto ontworpen, waarvan de ruimte zo nuttig werd besteed. Dit 'weidse' gevoel wordt nog versterkt omdat de vier zijramen geheel geopend kunnen worden. Deze ruime opvattingen gelden eveneens voor hoofd en benen. Het laatste dankzij de volkomen vlakke vloer. Zitten in de CONTESSA 1300 valt dus altijd samen met comfortabel rijden... niet het minst ook omdat de banken met schuimrubber zijn bekleed en met hoogwaardig vinyl zijn afgewerkt.

Om zijn kracht, comfort en karakter is de CONTESSA 1300 de wagen, die bij elke snelheid en op iedere afstand uitsluitend eerste klas autogenoegens biedt.



*Contessa 1300*





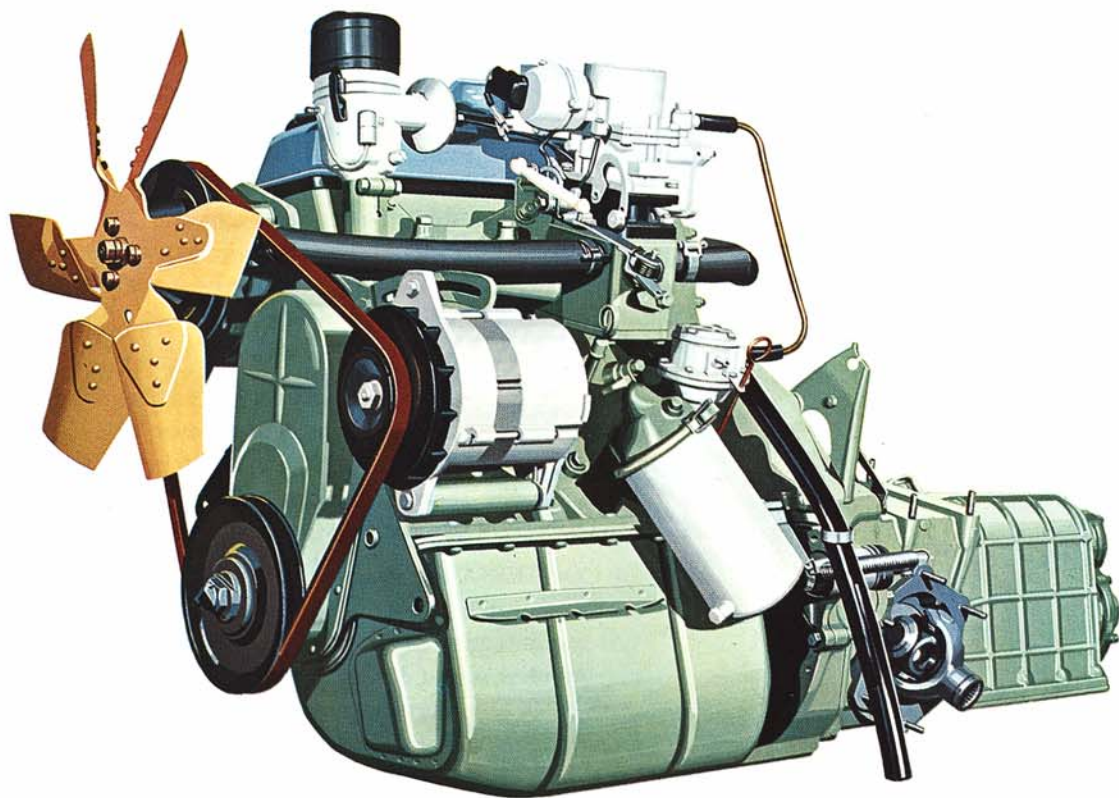

▼ van voor tot achter uitgebalanceerd

55 vinnige p.k.'s ▲

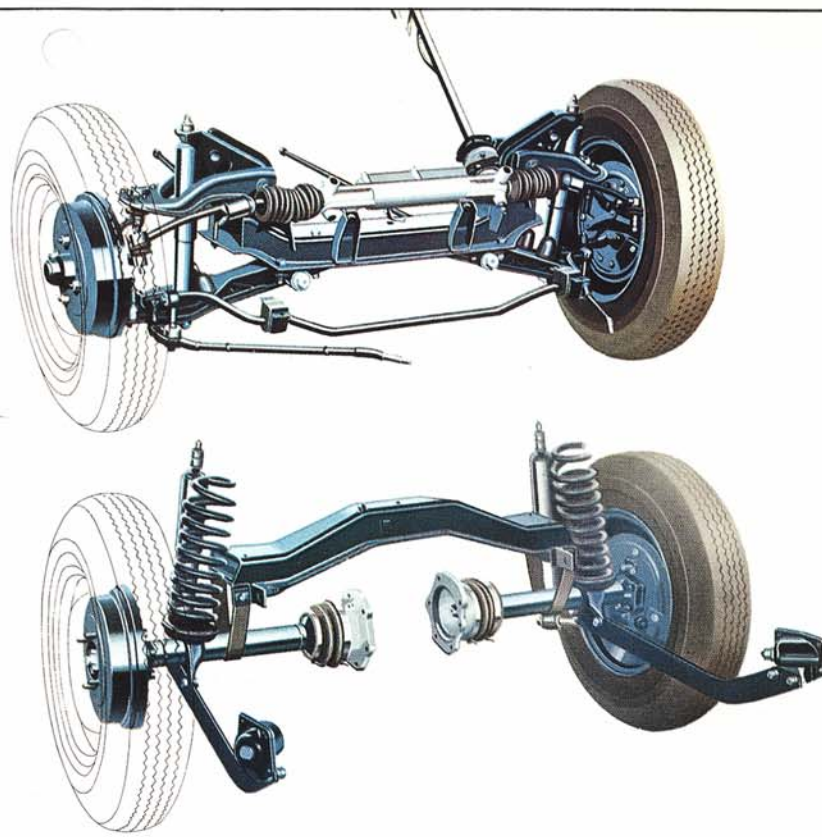
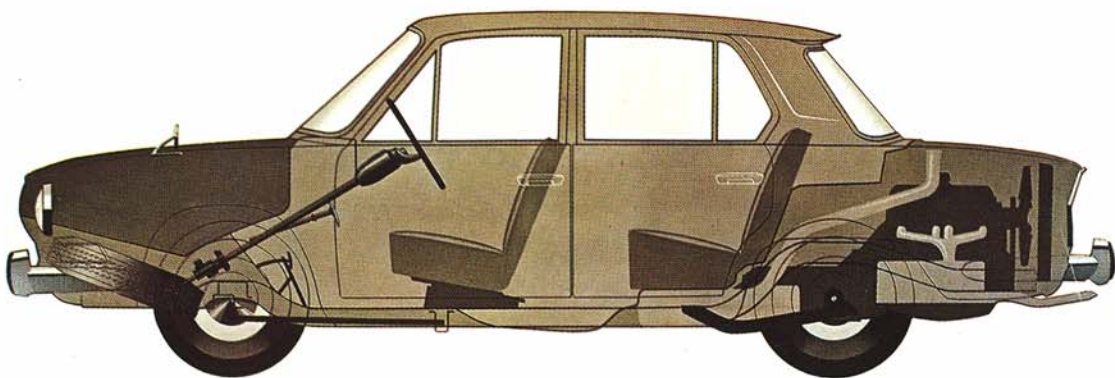

▼ elektr. 5 x gelagerde geharde krukas    dubbel werkende schokbrekers ▲



## TECHNISCHE GEGEVENS

Merk	HINO
Type	CONTESSA 1300 - PD 200 A
<b>Motor</b>	Cilinders in lijn, kopklepper; 5 maal gelagerde krukas
Aantal cilinders	4 cilinders met losse, natte voeringen
Boring	71 mm
Slag	79 mm
Cilinderinhoud	1251 cc
Compressieverhouding	8,5 : 1
Maximum vermogen	55 pk bij 5000 toeren p. min.
Maximum koppel	9,7 kg-m bij 3200 toer. p. min.
<b>Carburateur</b>	Speciaal ontworpen carbura- teur van het Stromberg-Zenith type met elektrische, automa- tische choke
<b>Koppeling</b>	
Type	Hydraulisch bediende diafrag- ma koppeling met enkelvou- dige droge koppelingsplaat welke aanzienlijk minder pe- daaldruck vereist.
<b>Transmissie en differentieel</b>	
Aantal versnellingen	4 vooruit, 1 achteruit
Transmissie-type	alle versnellingen vooruit vol- ledig gesynchroniseerd
Schakeling	Grondschakeling, pookje

<b>Stuurinrichting</b>	
Stuursysteem	Tandheugel type
Stuurwiel-overbrenging	21.8 : 1
<b>Vering</b>	
Voorvering	Onafhankelijke kogelgewricht voorwielophanging met torsie- staafvering en trapezium type torsiestaaftabilisator.
Achtervering	Onafhankelijke schroefvering met enkelvoudige spiraalveren Hydraulische dubbelwerkende telescoop schokbrekers voor en achter
<b>Banden</b>	
Bandenmaat	5.60-13, 4 ply
<b>Remmen</b>	
Remsysteem	Hydraulische trommelrem- men op alle 4 wielen
<b>Carrosserie</b>	Carrosserie vervaardigd uit hoogwaardig plaatstaal in dik- ten variërend van 0.7-2.3 mm
<b>Ramen</b>	Ramen voorzien van veiligheidsglas
<b>Zitplaatsen</b>	Voor: twee comfortabele stoelen; ruime achterbank
<b>Tankinhoud</b>	32.7 liter
<b>Elektrische uitrusting</b>	
Accu	12 volt

Dynamo	Vermogen 300 Watt wissel- stroom
--------	-------------------------------------

### Prestaties

Maximum snelheid	130 km/uur
Benzineverbruik	Bij gem. 75 km/uur 6.5 liter op 100 km

### Afmetingen

Lengte x breedte x hoogte	4150 x 1530 x 1390
Wielbasis	2280 mm
Wielspoor voor	1235 mm
Wielspoor achter	1220 mm
Draaicirkel	4.6 meter (straal)

### Kleuren carrosserie

Marbre gray  
Venetian red  
Sage green  
Holland blue  
Navy blue

### Standaard uitrusting en accessoires

Asbakjes op het instrumentenbord en op de rug van de voorzitting. 2 zonnekleppen, armleuningen aan voor- en achterportieren, set gereedschap, reservewiel, mechanische krik. Frisse luchtverwarming; aanjager met 3 snelheden, elektrische ruitensproeier, achteruitrijlamp, rubber stootkussens op bumpers. Banden met wit zijvlak, veiligheidsgordelbevestigingspunten. Dubbeltonige claxon, verlichting in koffer- en motorruimte. Afsluitbare tankdop en dashboardkastje.

Recht op wijziging voorbehouden zonder voorafgaande kennisgeving.



Automobiel Industrie  
HINO NEDERLAND N.V.,  
Sloehaven, Vlissingen